

## RST 906

- 1 MCU elastomer + pru ina
- 2 šroub imbus
- 3 kompresní táhlo
- 4 horní pry ový doraz
- 5 pru ina dorazu
- 6 korunka
- 7 šroub imbus
- 8 sloupek
- 9 vnitřní trubka
- 10 dolní pry ový doraz
- 11 podlo ka
- 12 prachovka
- 13 hlavní těsnění
- 14 brzdový čep
- 15 podlo ka
- 16 vnější trubky - monoblok

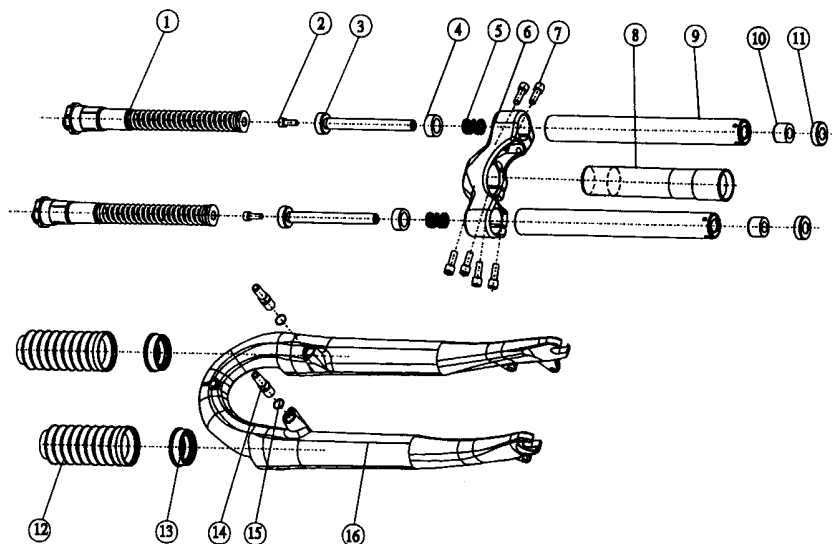

## RST 802-7

- 1 pru ina
- 2 podlo ka
- 3 šroub imbus
- 4 kompresní táhlo
- 5 pru ina dorazu
- 6 korunka + vnitřní trubky
- 7 dolní pry ový doraz
- 8 podlo ka
- 9 prachovka
- 10 vnější trubky - monoblok
- 11 hlavní těsnění

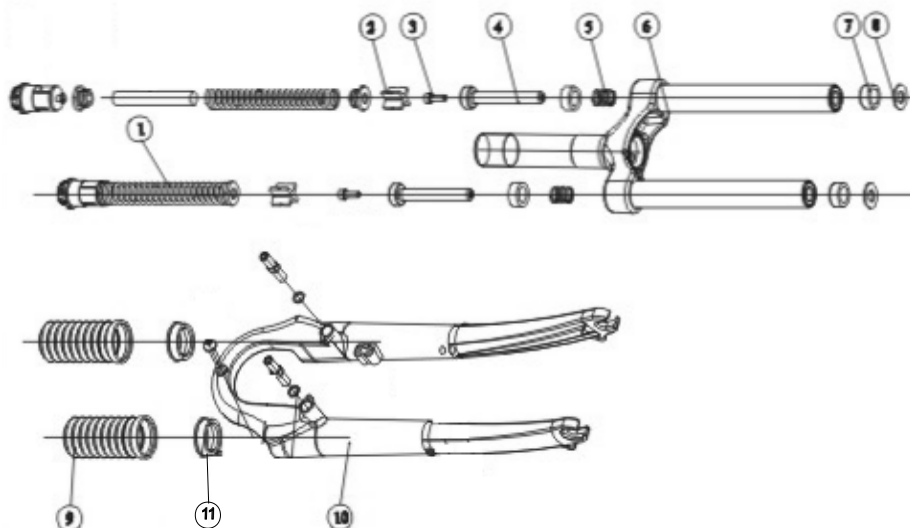

## GAMMA EL

- 1 MCU elastomer + pružina
- 2 podložka
- 3 kompresní táhlo
- 4 horní pryžový doraz
- 5 pružina dorazu
- 6 korunka + vnitřní trubky
- 7 dolní pryžový doraz
- 8 prachovka
- 9 hlavní těsnění
- 10 vnější trubky - monoblok
- 11 čep brzdy
- 12 podložka
- 13 šroub imbus

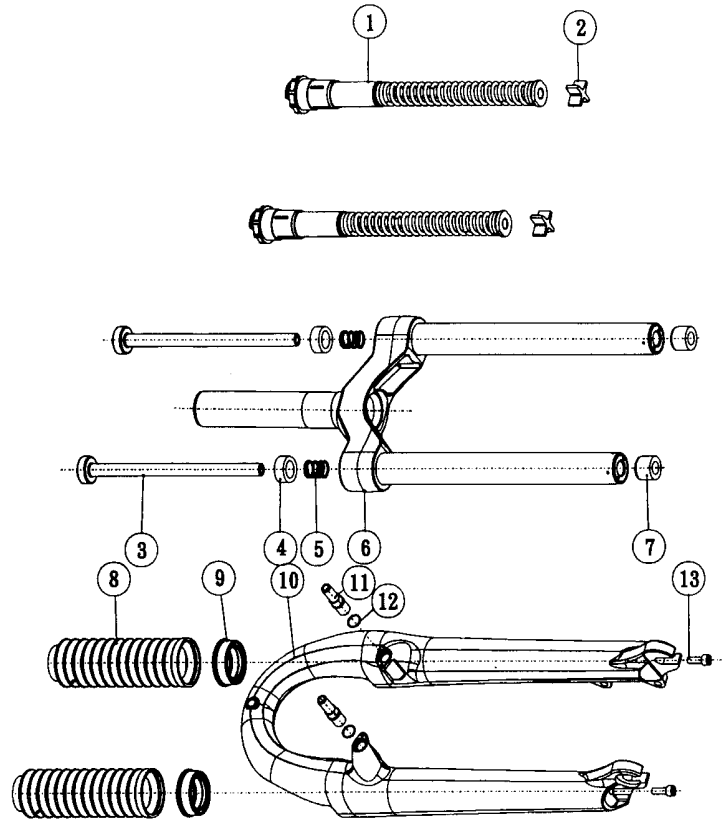

## RST 381 EL

- 1 pružina
- 2 podložka
- 3 kompresní táhlo
- 4 horní pryžový doraz
- 5 pružina dorazu
- 6 korunka + vnitřní trubky
- 7 dolní pryžový doraz
- 8 prachovka
- 9 hlavní těsnění
- 10 čep brzdy
- 11 vnější trubky - monoblok
- 12 šroub imbus

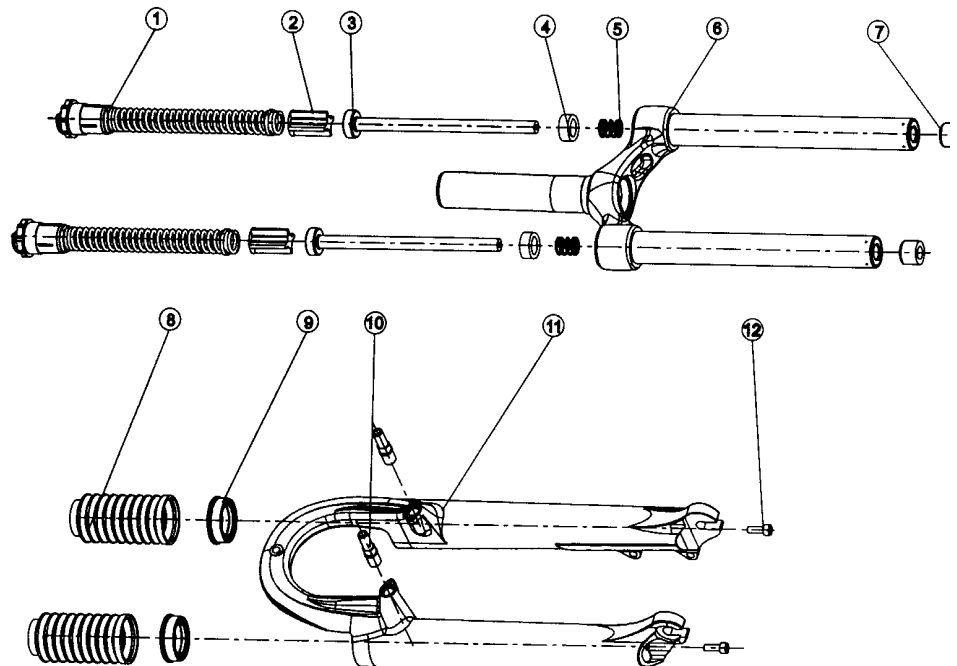

## RST AEROSA-AET

- 1 MCU + pružina
- 2 vzduchová patrona
- 3 podložka
- 4 válec pro změnu zdvihu
- 5 kompresní táhlo
- 6 kompresní táhlo
- 7 pružina dorazu
- 8 horní pryžový doraz
- 9 korunka + vnitřní trubky
- 10 podložka
- 11 pojistná podložka
- 12 dolní pryžový doraz
- 13-1 hlavní těsnění
- 13-2 horní pouzdro
- 13-3 dolní pouzdro
- 13-4 dolní doraz
- 13-5 vnější trubky - monoblok
- 13-6 čep brzdy
- 13-7 podložka
- 14 šroub imbus

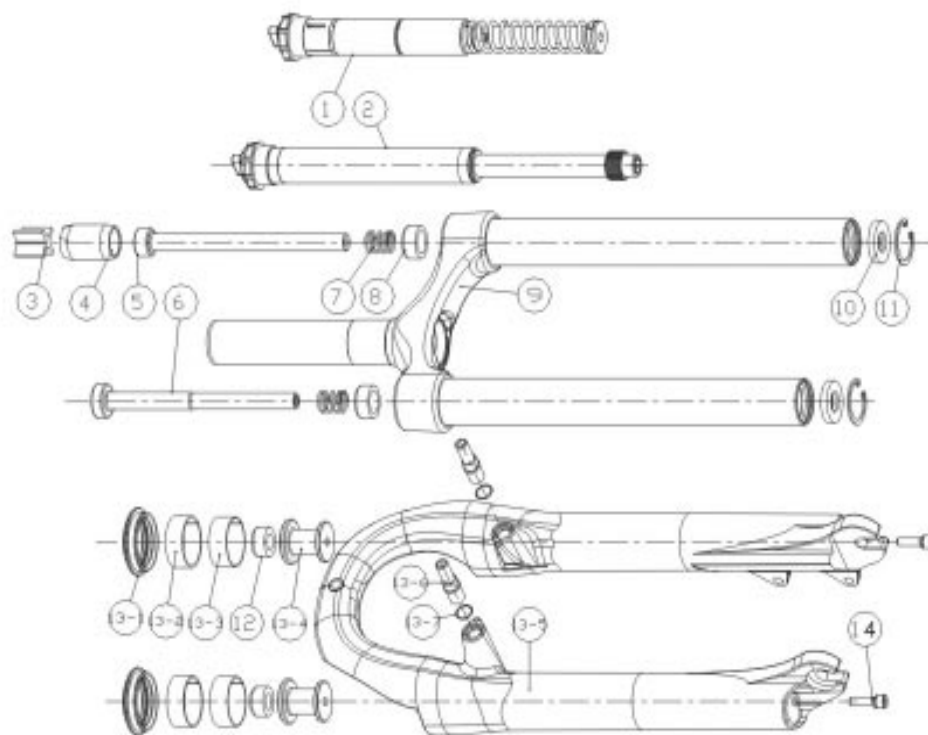

## RST GAMMA-AET

- 1 MCU + pružina
- 2 podložka
- 3 vzduchová patrona
- 4 válec pro změnu zdvihu
- 5 kompresní táhlo
- 6 kompresní táhlo
- 7 horní pryžový doraz
- 8 pružina dorazu
- 9 korunka + vnitřní trubky
- 10 dolní pryžový doraz
- 11 prachovky
- 12 vnější trubky - monoblok
- 12-1 hlavní těsnění
- 12-6 čep brzdy
- 12-7 podložka
- 13 šroub imbus

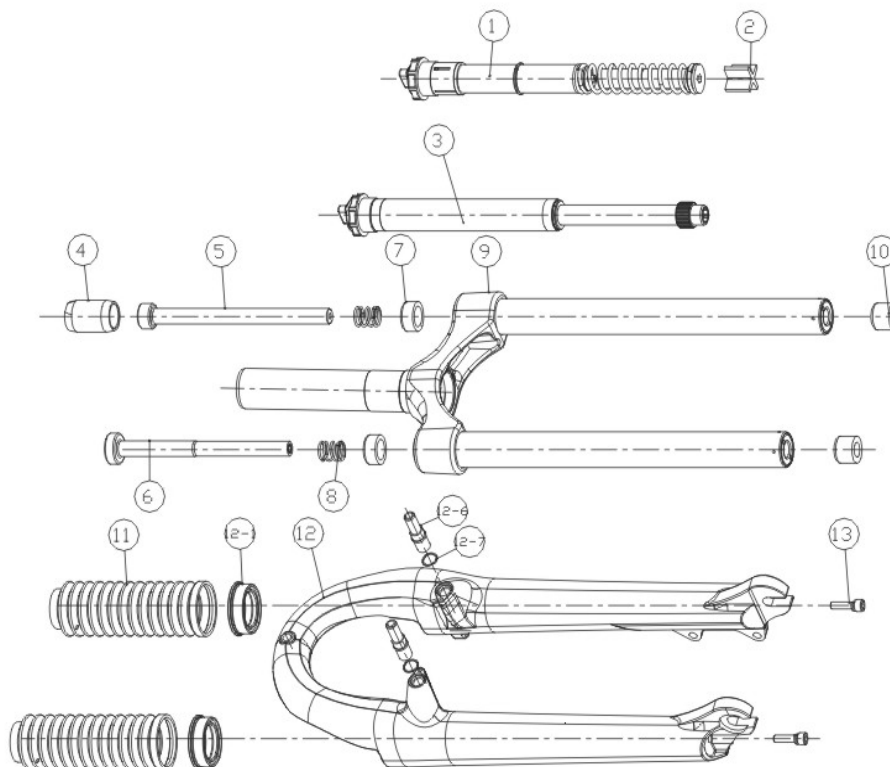

## RST DELTA TL

- 1-1 seřizovací jednotka
- 1-2 MCU elastomer
- 1-3 spojka MCU
- 2-1 seřizovací jednotka
- 2-2 těsnící zátka
- 2-3 pružina
- 3 korunka + vnitřní trubky
- 4 prachovka
- 5 podložka
- 6 kompresní táhlo
- 7 horní pryžový doraz
- 8, 9 podložka
- 10 pojistná podložka
- 11 vedení
- 12 podložka
- 13 píst
- 14, 15 podložka
- 16 olejový ventil
- 17 pouzdro
- 18 kluzné pouzdro
- 19 těsnění
- 20 pojistná podložka
- 21, 22 O-těsnění
- 23 regulační táhlo
- 24 pístnice
- 25-1 hlavní těsnění
- 25-2 horní pouzdro
- 25-3 dolní pouzdro
- 25-4 dolní doraz
- 25-5 vnější trubky - monoblok
- 27 podložka
- 28, 29 šroub imbus
- 30 páčka regulace tlumení
- 31 šroub

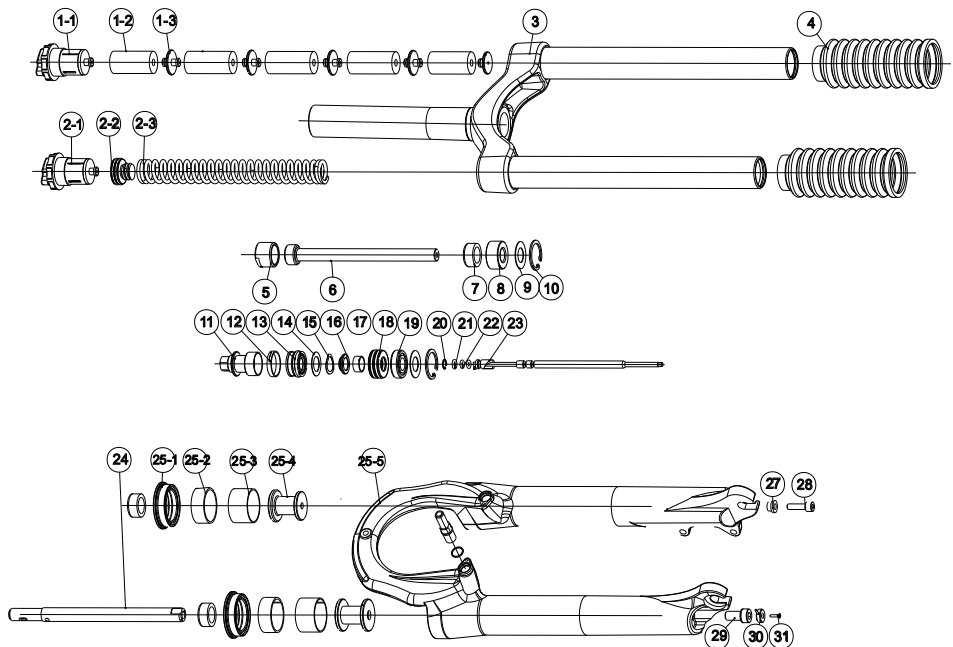

## RST DELTA HL

- 1 šroub imbus
- 2 horní korunka
- 3 doraz
- 4 šroub imbus
- 5 dolní korunka
- 6 sloupek
- 7 pružina
- 8 podložka
- 9 vnitřní trubka
- 10 kompresní táhlo
- 11 vzduchový tlumič
- 12 pojistná matka
- 13 pružina dorazu
- 14 horní pryžový doraz
- 15 doraz
- 16 pojistná podložka
- 17 dolní pryžový doraz
- 18 prachovka
- 19-1 hlavní těsnění
- 19-2 horní pouzdro
- 19-3 dolní pouzdro
- 19-4 podložka
- 19-5 vnější trubky - monoblok
- 20 podložka
- 21 šroub imbus

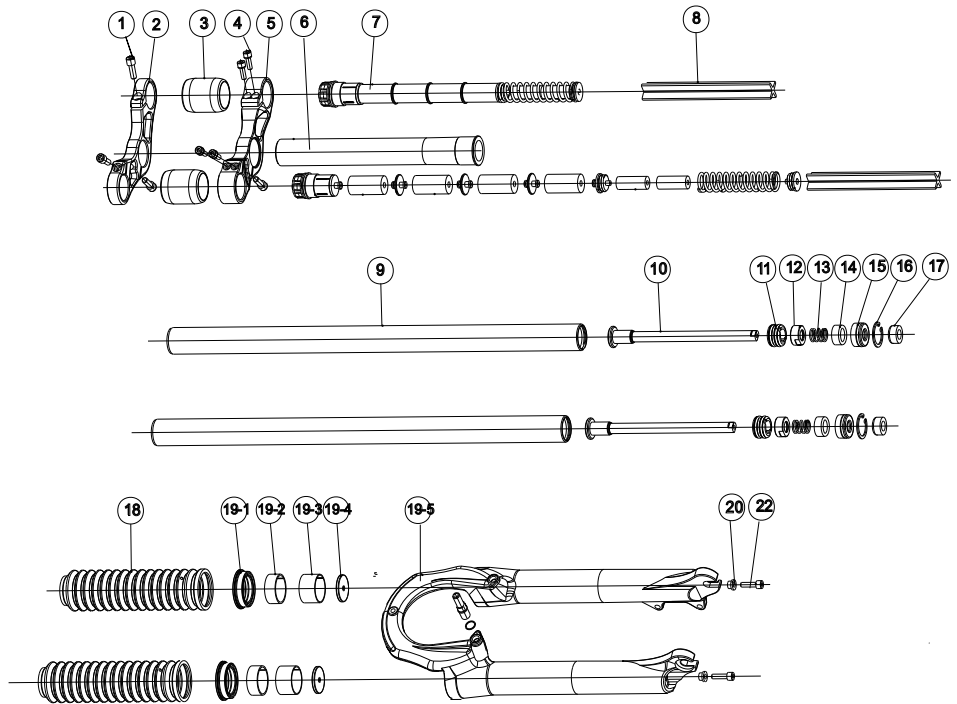

## RST 167

- 1 horní krytka
- 2 korunka + vnitřní trubky
- 3 pružina
- 4 polymer
- 5 dolní doraz
- 6 prachovka
- 7 hlavní těsnění
- 8 podkova
- 9 šroub imbus
- 10 čep brzdy
- 11 podložka
- 12 vnější trubka
- 13 vnější trubka
- 14 šroub imbus

